

# FERRO FLASH



SEPTEMBRE - OCTOBRE 1989

N° 142

FORUM

FEBELRAIL

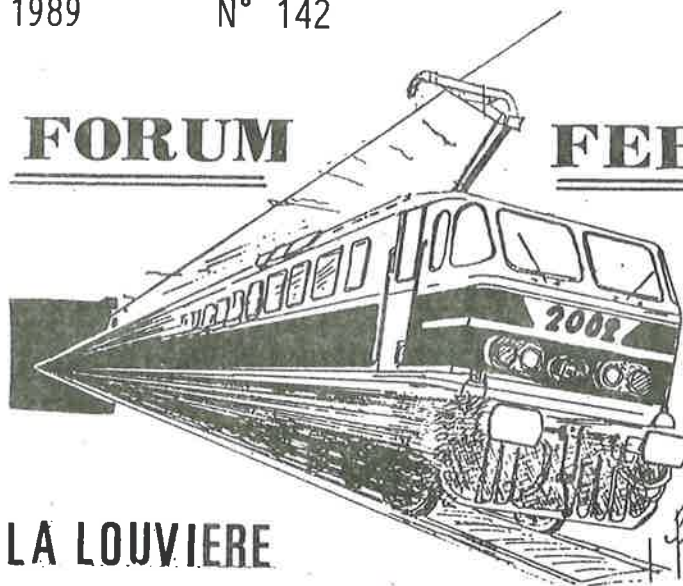

SAMEDI

14 OCTOBRE

DE 10H. A 18H.

LA LOUVIERE

ENTREE GRATUITE

ECOMUSEE ... BOIS DU LUC

BIENVENUE A TOUS !



**CLUB FERROVIAIRE DU CENTRE**

**MENSUEL**

**DOCUMENTATION  
MODELISME**

**INFORMATIONS FERROVIAIRES**



FORUM FEBELRAIL 1989  
+++++

SAMEDI 14 OCTOBRE 1989 - CHARBONNAGE DE BOIS-DU-LUC ( LA LOUVIÈRE )

Vous trouverez, inséré dans ce bulletin, une affiche annonçant le forum FEBELRAIL 1989 que votre association a l'honneur d'organiser cette année.

Aidez-nous, aidez la diffusion et la connaissance de notre passion pour les choses du rail en affichant celle-ci à votre fenêtre ou à un endroit (le plus) fréquenté de votre commune. D'avance, merci. Nous savions que nous pouvions compter sur vous.

**Nos réunions****Nos réunions**

Septembre, mois de la rentrée pour les écoliers, les professeurs et AUSSI pour Ferro-Flash, votre revue ferroviaire PREFEREE.

Nous espérons que les quatres derniers mois vous ont permis de réaliser une ample moisson de documents ferroviaires (dias & photos) et que vous viendrez nous les montrer l'un de ces vendredis soir ( le dernier du mois) ou bien lors d'une réunion du samedi après-midi. Bien entendu vous vous serez entretemps reposé de vos vacances ou de votre dernier voyage ferroviaire (parfois plus fatigant que prévu).

DONC, pour en revenir à

**Nos réunions**

la première d'entre-elle, se déroulera le samedi 14 octobre de 10 à 18h en l'atelier de mécanique du Charbonnage de Bois-du-Luc à Houdeng-Aimeries dans le cadre du 4ème FORUM FEBELRAIL. Outre notre stand et ceux des associations amies, vous pourrez participer à 14h, à un débat dont le thème est : "Le Train Miniature, Hobby ou Placement" et à 16h, vous aurez l'occasion d'enrichir vos connaissances historicoferroviaires grâce au très inté-ressant exposé de Mr. A. BOMAL sur " La Construction des Locomotives en 1835".

Ajoutons pour être complet que l'entrée sera gratuite, le parking aisé et le parcours d'approche fléché. Boissons et petite restauration assurées.

Le 7 octobre aura lieu de 14 à 16h, au local place A. Caffet, une réunion préparatoire au Forum. Venez y nombreux, vous y recevrez des affiches à placer en évidence près de chez vous.

**bibliothèque**

Le samedi 28 OCTOBRE, de 14h30 à 18h, ouverture du local place A. Caffet à Haine-Saint-Paul, pour vous permettre de rentrer en bibliothèque les ouvrages que vous aviez empruntés avant les vacances. NB : le local est ouvert tous les vendredis soir, il l'est resté pendant toutes les vacances.

**Expositions**

Le dimanche 12 novembre, de 10 à 18h, place A. Caffet à Haine-Saint-Paul, Exposition Marcel Thibaut; une dernière occasion de revoir les magnifiques modèles de notre regretté Marcel qui quitteront définitivement notre région.

Le même jour, démonstration du radio-commande JOUEF sous réserve de son importation en Belgique. A 14h30: le brunissage des métaux.

Le samedi 25 novembre, à une adresse que vous commencez à bien connaître, aura lieu notre réunion mensuelle avec une projection de diapositives, nous vous en dirons plus dans le prochain FF.

**Manifestation**

Enfin et pour terminer l'année en beauté, le dimanche 3 décembre verra se dérouler notre 3ème bourse d'échange et ce à Houdeng-Goegnies. Plus d'informations dans notre prochain FF, mais bloquer déjà cette date dans votre agenda.

**AU SOMMAIRE DU PROCHAIN FERRO-FLASH**

- un reportage sur l'Atelier de Luttre
- un reportage sur le T.A.U.
- le travail à l'aérographe

---

 NE DITES JAMAIS JAMAIS
 

---

Une fille d'Albion en escapade régulière sur notre réseau, voilà qui peut paraître surprenant et pourtant....

# H0 1:87

# NS1500 + British Rail EM.2

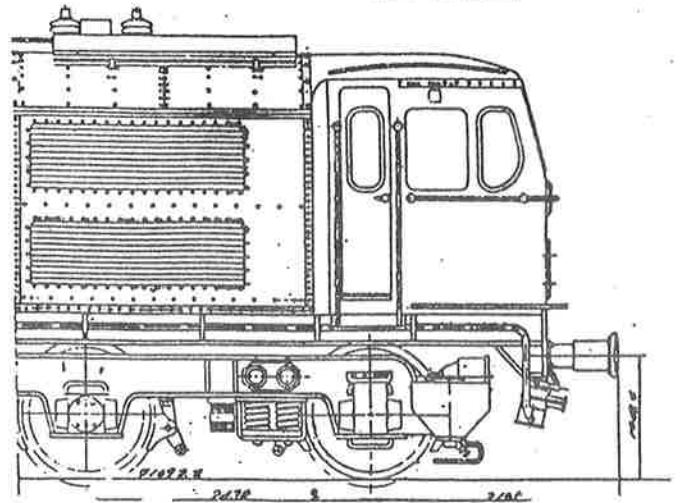
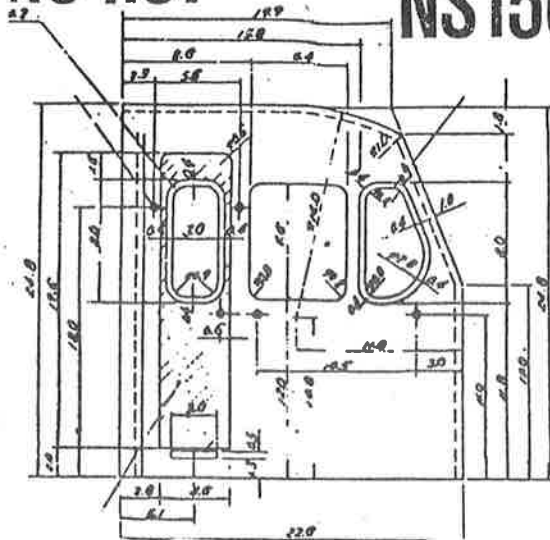

## LA SERIE 1500, UN INTÉRESSANT "OUTSIDER" DES CHEMINS DE FER NEERLANDAIS

Par Guus Ferrée, traduit en français par André Dagant. Paru dans Philosophie de Philotraine

La série 1500 appartient aux acquisitions les plus intéressantes de l'époque "moderne" des Chemins de fer Néerlandais.

C'était la première locomotive électrique de fabrication britannique. En outre, les six locomotives - qui avaient porté les n° 1501 à 1506 entre 1970 et 1986 - avaient déjà parcouru un sérieux nombre de kilomètres chez leur premier propriétaire: les British Railways. De plus, les 1500 formaient la première sortie de locomotives qui, à l'époque, apparut sur le rail dans la nouvelle livrée locale jaune-gris.

L'histoire des 1500 remonte à 1954. Cette année-là, les British railways se construisirent 7 locomotives du type EM-2, qui iraient assurer le trafic entre Manchester et Sheffield comme série 27000-27006. Les machines Co Co étaient alimentées en courant continu à 1550 volts sur cet itinéraire surnommé Woodhead-route. Les B.R. avaient décidé trois ans auparavant que cette tension serait généralisée à l'avenir, décision qui fut quand même changée, en 1956, en alternatif 25Kv/50Hz. Les locomotives satisfaisaient bien. Leurs aptitudes à circuler sur le trajet sinueux étaient même unanimement réputées. Une fin fut cependant déjà mise en 1968 à l'emploi de locomotives remarquables lorsque le service des voyageurs fut suspendu entre Manchester et Sheffield et parce que ailleurs, comme cela a déjà été évoqué, on utilisait une autre tension, les machines furent mises hors service par la force des choses.

### EFFORT DE TRACTION

A cette époque, les N.S. se trouvaient embarrassés pour trouver d'urgence davantage de matériel de traction. Le trafic ferroviaire reprenait, la série 1000 avait quitté le service des voyageurs et les N.S. avaient besoin des 1300 pour le transport international lourd de minerais. A cela s'ajoutait encore qu'une alternative devait être trouvée d'urgence pour la série 1400. La préparation de ce nouveau type se trouvait notamment interrompue par la suite d'un manque d'argent. On en était resté aux avant-projets et à un make-up de la cabine.

Dans ces circonstances, Utrecht jeta les yeux sur les locomotives britanniques prémentionnées et après l'examen nécessaire, ainsi qu'un voyage d'essai sur la E 27002, les N.S. décidèrent l'acquisition des 7 locomotives.

Les nouveaux achats, qui ont en gros coûté 75000 florins pièce furent embarqués en 1969 à

Harwich pour Zeebrugge. La E 27002, avec laquelle des voyages d'essai avaient été effectués en Grande-Bretagne, arriva en ordre de marche aux Pays-Bas et y assura encore nombre de parcours "extra" dans son ancien aspect avant d'être rénovée à Tilburg.

#### DE NOMBREUX CHANGEMENTS

Un certain nombre de modifications furent encore exécutées avant que les 1500 ne soient officiellement introduites dans le service. Les portes en bois des cabines furent remplacées par d'autres en acier, on installa l'ATB, la ventilation dut être rénovée, d'autres pantographes furent placés et un chauffage électrique du train fut appliqué en vue du service des voyageurs. Nombre d'autres changements, petits et grands, furent encore apportés. En fin de compte, une 1500 revint à 300.000 florins aux N.S.. D'ailleurs, une locomotive ne fut pas rénovée, la E 27005, utilisée comme "cannibalisée".

Après que toutes les pièces détachées utilisables en eurent été enlevées, la machine fut mitraillée à Roosendaal.

Les 1500, qui étaient entretenues à Maastricht, furent affectées essentiellement à Hoek van Holland - Venlo, la Haye-Venlo et les liaisons Hook van Holland-Utrecht. Initialement des dérangements se produisirent encore, mais après un certain laps de temps, on leur trouva des remèdes. La nouvelle locomotive plaisait raisonnablement au personnel. La bonne visibilité, le siège confortable et les autres agréments de la cabine souriaient aux machinistes.

Les locomotives britanniques participaient de temps à autre au service des marchandises. Il fut décidé de les maintenir en état de marche jusqu'au début des années 80. Suite à une forte augmentation du trafic, calà dura au-delà de la moitié des années 80, mais l'arrivée des 1600 sonna la retraite des 1500. La 1506 fut la première à quitter l'effectif, après avoir été sérieusement endommagée par un incendie en juillet 1984.

#### DE RETOUR EN ANGLETERRE

La 1506 avait été désignée pour aller au Musée de la Science et de l'Industrie de Manchester après son temps sur les N.S. Ce fut alors la 1505 qui y alla à sa place, après son déclassement en juin 1986. Le même mois, les 1501, 1502 et 1503 furent également retirées du service.

Le 14 juin 1986, on prit congé des 1500 au cours d'une grande manifestation d'adieu. Cette initiative fut prise par la EM-2 Locomotive Society. Cette organisation avait acheté la 1502 pour l'héberger dans son ancien apparat au West Yorkshire Museum de Bradford. Le club EM-2 fut aussi la cheville ouvrière du "baptême" des 1502 et 1505. Le 5 juillet 1985, ces locomotives reçurent respectivement les noms de **Electra** et de **Ariadne**. Les Britanniques financèrent les 2 plaques de nom en bronze de surcroît.

Bien que la série 1500 n'ait presté qu'un service relativement court aux N.S., une locomotive de ce type a heureusement été conservée aux Pays-Bas. Après que la 1501 fut garée en juin 1986, cette locomotive fut reprise en entretien par un groupe de machinistes de Rotterdam et de La Haye. De temps à autre, cette machine qui possède des cabines joliment restaurées, vient faire acte de présence à l'occasion de diverses activités. Il va sans dire que la 1501 a été retenue pour participer aux manifestations du cent cinquantième anniversaire des Chemins de fer aux Pays-Bas.

#### PHILOTRAIN

Philotrain ne pouvait manquer d'apporter sa contribution à cette image marquante des N.S. qu'est la 1500. Comme à l'habitude, cette machine sera de la qualité réputée de la firme de Apeldoorn. Elle sera disponible en version B.R. (n.d.l.r.: déjà épuisée!) et en version N.S. avec numérotation à votre choix. Eclairage incorporé, version 2 rails continu ou 3 rails alternatif ainsi que kit disponibles.

DISTRIBUTION EN BELGIQUE: les produits PHILOTRAIN sont disponibles en BELGIQUE également. S'adresser à l'importateur: L'ETOILE DU NORD, Chaussée de Mons, 125 7160 HAINE-ST-PIERRE. Tél.: 064/22.39.43.

Nous remercions vivement la firme PHILOTRAIN et son importateur de nous avoir permis de reproduire ces informations concernant un matériel qui a traversé notre pays à quatre reprises différentes déjà.

## LES TRAINAGES MECANIQUES DE MARIEMONT-BASCOUP

### 1. RAPPEL

Cet article fait suite à la présentation du viaduc St Pierre présenté dans le Ferro-Flash n° 137 (nov-déc 1988).

Rappelons qu'il existait des trainages en surfaces et en souterrains.

### 2. GENERALITE

Depuis 1872, les différents puits de charbonnages, pour des raisons économiques et utilitaires, étaient reliés par un trainage mécanique. Le système était mu par chaîne flottante ou par câble. Le réseau complet des charbonnages de Mariemont formait un ensemble de plus de 4000 M de voies.

A partir des puits d'extraction, les wagonnets reliaient un triage central, les terrils ainsi que les ateliers et magasins. Il faut préciser que ces charbonnages vont utiliser ce système privé, unique en Europe, jusque la fermeture du puits St Arthur, intervenu en 1960.

### 3. DESCRIPTION TECHNIQUE

#### .VOIES:

Réalisées en voies métalliques de 60cm d'entre axe, posées sur traverses en hêtre ou en chêne, grossièrement équarries de 8 à 10 cm de côté, espacées de 0,50 à 1 M; drainées par rigoles latérales. Les voies, posées sur plate-forme, étaient accompagnées d'ouvrages divers tels que ponts, viaducs, souterrains, ...

En règle générale, la plate-forme suivait le profil des terrains rencontrés; c'est ainsi que des différences de niveau de l'ordre de 15 à 21% pouvaient être rencontrées.

#### .ENTRAÎNEMENT:

L'entraînement s'effectue par poulie motrice et machine à vapeur (machine motrice anglaise, "Couillet", ...).

Le câble ou la chaîne (pour Mariemont) passe à une extrémité et contourne l'autre bout par une autre poulie généralement tendeuse; les wagonnets peuvent affecter une forme appropriée à la nature de la matière à transporter.

L'accrochage et le décrochage s'obtiennent automatiquement en donnant à l'organe de traction une inclinaison

voulue en ces endroits. La vitesse de traction peut aller jusqu'à 1m50 à la seconde. En guidant le câble tracteur, on peut effectuer tous les coudes voulus en plan horizontal. Les poulies d'entraînement et tendeuse peuvent avoir un diamètre de 60 à 80 cm; la chaîne pèse de 5 à 6 Kg au mètre et est à maillons longs.

#### .DESCRIPTION DES WAGONNETS:

Une fiche technique détaillée accompagne cet article. Sachons toutefois que plusieurs types de wagonnets ont existé, à des usages divers; leurs poids varient entre 200 à 250 Kg.

Sur les trainages, ils étaient espacés de 10 à 35 M.

On peut en rencontrer:

- à l'Ecomusée de Bois-du-Luc;
- dans certaines rues de Jolimont (servant de bacs à fleurs!)
- dans nos visites sur les sites charbonniers,...

#### .SITES DANS LESQUELS LES TRAINAGES ONT EXISTE:

- .Mariemont-Bascoup, dont le parcours principal s'étend entre l'ancienne fosse St Arthur et le triage Ste Henriette;
- .Bois-du-Luc, entre les puits St Patrice et St Emmanuel;
- .Houssu, entre les puits n° 8, 9, 10 et le triage.

A l'heure actuelle, vous ne trouverez plus de traces sur ces sites, hormis certains ouvrages particuliers tels que le viaduc St Pierre à Mariemont; toutefois, les anciennes plate-formes des voies sont encore visibles dans le bois de Mariemont jusqu'au siège du triage central (Ste Henriette). Le mieux, pour visualiser ces tracés, est de se rendre sur place en hiver. Bonne promenade à la découverte de notre passé industriel...

P. Rasson

### G R O U P E D E T R A V A I L M A R C E L T H I B A U T

Avec l'arrivée de la mauvaise ( la bonne pour le modélisme ) saison, le groupe reprendra ses activités sous la conduite de son animateur habituel. D'ores et déjà, nous pouvons vous fixer deux rendez-vous repris par ailleurs dans ce bulletin.

Vendredi 20 octobre à 20h30: montage de la 222T dite "REVOLVER"

Dimanche 12 novembre: exposition des modèles de Marcel et à 14h30: le brunissage des métaux

WAGONNET 1 DE RAINAGE

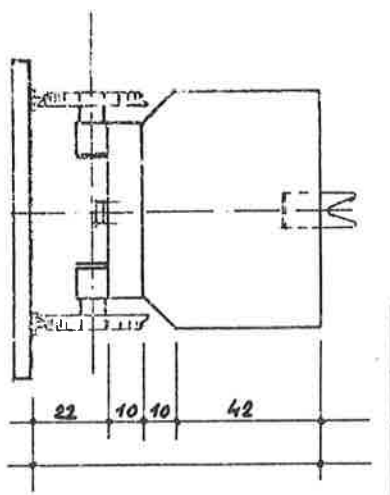

ELEVATION LATÉRALE

ACCROCHAGE CHAÎNE

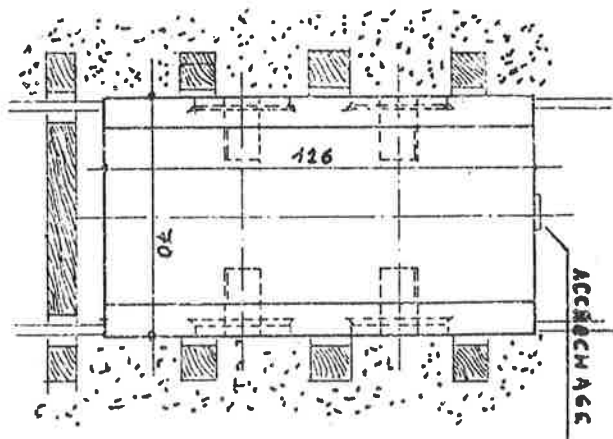
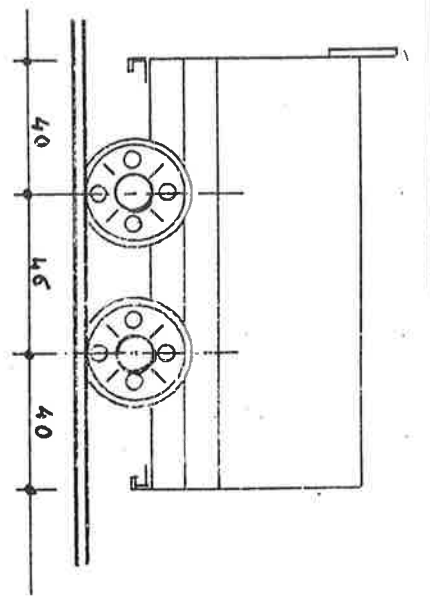

VUC EN PLAN  
ech: 1/20



∞ D'APRÈS UN RELEVÉ - (DEC 88) -  
P. RASSON - ARCHT

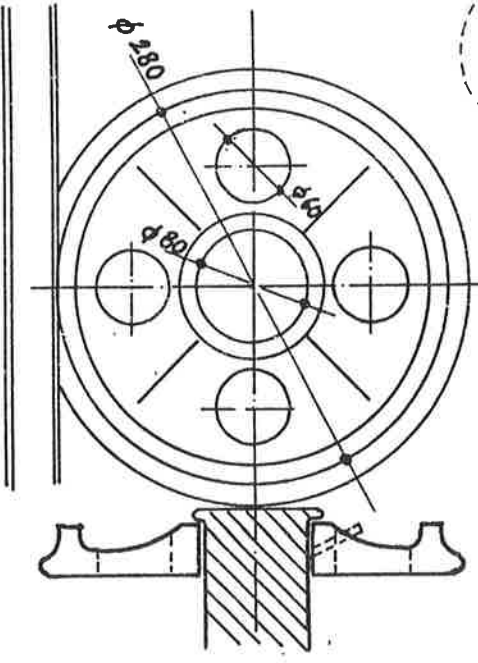
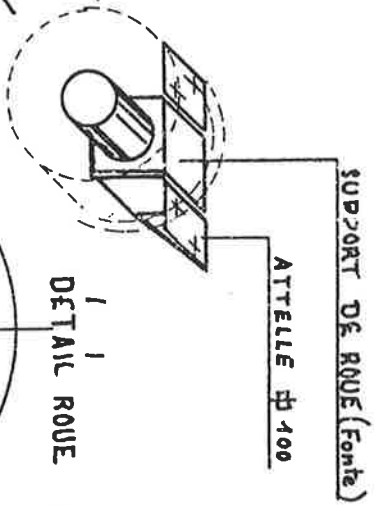
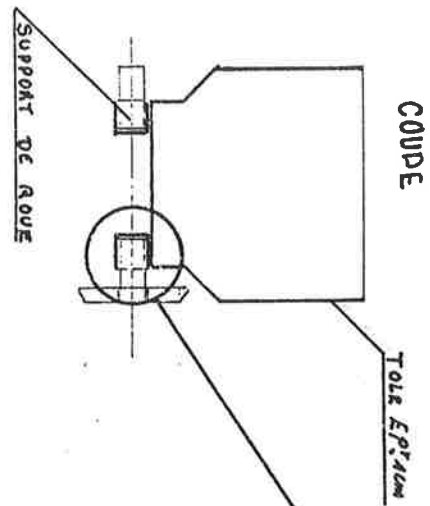



# L'ETOILE DU NORD PROMOTIONS

septembre - octobre 1989

**MODEL IOCO**

Anciennement DJH: kit métal blanc, laiton photogravé et bronze  
Nouvelle motorisation, distribution préassemblée

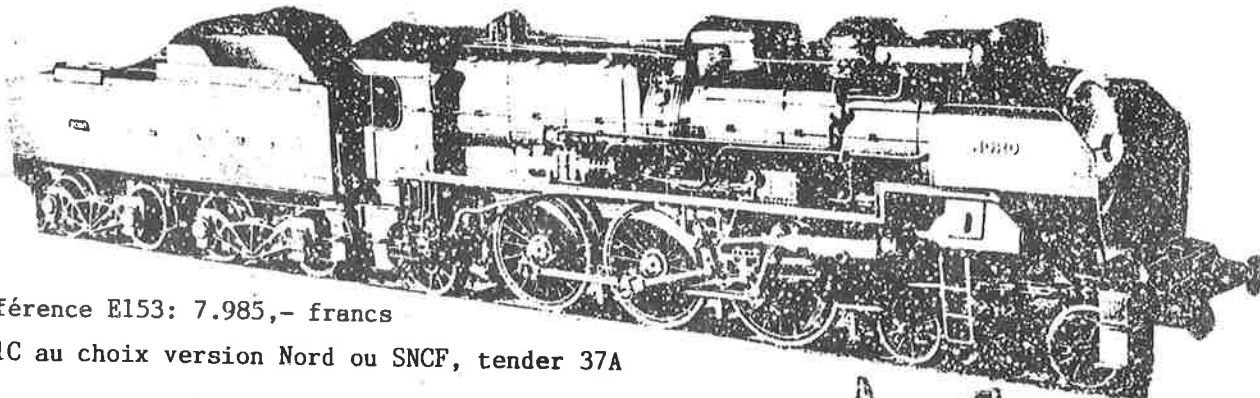

Référence E153: 7.985,- francs

231C au choix version Nord ou SNCF, tender 37A

## NOUVEAUTÉ

### Révolver

a circulé sur le Nord, le Nord Belge

la S.N.C.F., la S.N.C.B., Chimay

Moteur Nashima, réducteur 1:36e, montage aisé ( voir R.M.F. 305 )

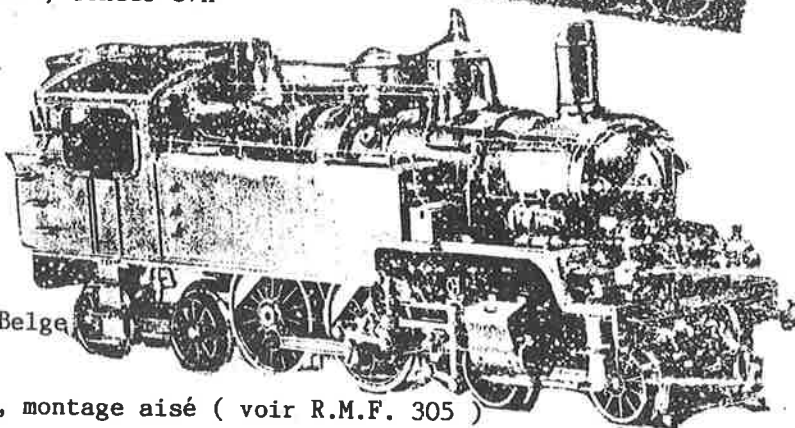

Référence E155: 8.950,- francs

Version prête à rouler à l'étude: nous consulter.

En collaboration avec le CLUB FERROVIAIRE DU CENTRE, des séances de montage métal blanc seront consacrées à cette machine. Premier rendez-vous: vendredi 20 octobre 1989 au local du C.F.C. Ecole communale de la place Caffet 1er étage à Haine-Saint-Paul à partir de 20 heures.



Firme hollandaise bien connue dont nous assurons l'importation  
Modèle "haut de gamme" tout laiton.

Chaque modèle est une pièce d'orfèvrerie!

A réserver de suite car ils sont déjà épuisés lors de la livraison

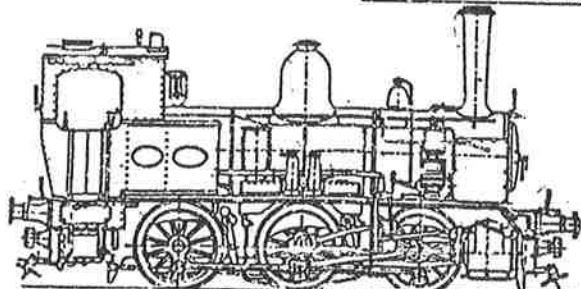

## NS 7700~BELLO

Locomotive 030 T.

A circulé cette année à Utrecht et roule sur  
le touristique Hoorn-Medemblik

Disponible en 5 versions différentes

de 24.960,- à 27.105,- francs

ou en kit: 14.333,- francs

MODELE EXCEPTIONNEL: distribution Allan fonctionnelle !  
Documentation spéciale sur demande, joindre 1 timbre à 13,-

(B)

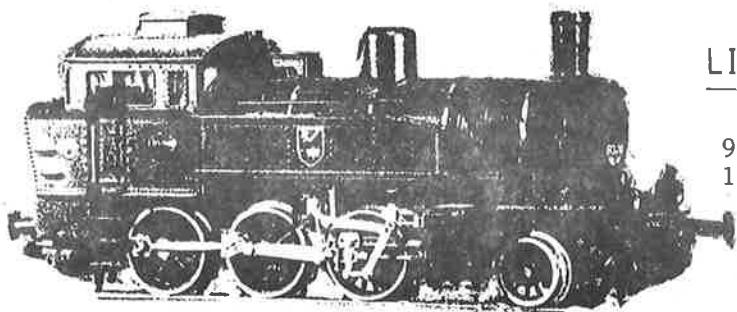

### LILIPUT SÉRIE LIMITÉE

Référence 91 92 C10: 6.195,- francs  
93.001 armée belge. Série limitée à  
150 exemplaires avec certificat numéroté.  
- stock limité -

A cette magnifique réalisation, nous avons  
ajouté une lanterne bronze fin peinte.

### LIMA

#### NOUVEAUTE

Série 23 livrée bleue

2 numéros "série limitée réservée au  
marché belge"

2383 référence 2080 25 S01: 1.620,- franc

2342 référence 2080 25 S02: 1.620,- franc

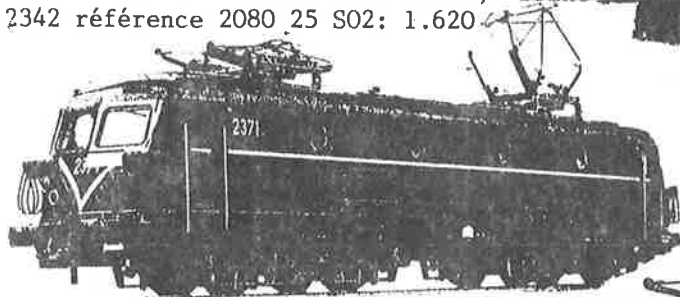
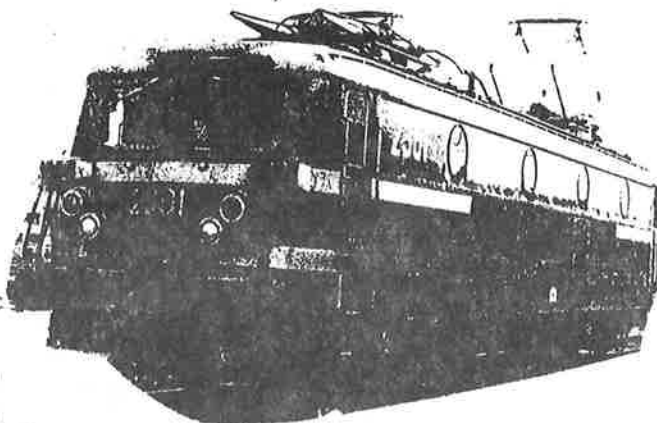

Il nous reste quelques versions vertes à un  
prix très promo: 1390,- francs  
Référence 208185 L

Quelques jaunes non numérotées  
Référence 20 8182 S01: 1390,-

#### POUR MARKLINISTES

Version 3 rails. Roues aux normes  
normes MARKLIN: impeccable

Référence: 20 8182L AC: 2580,- francs

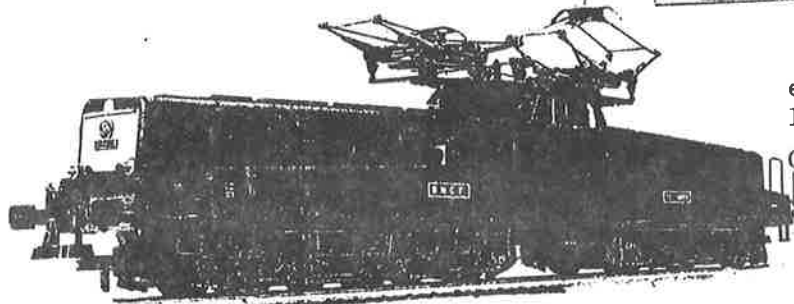
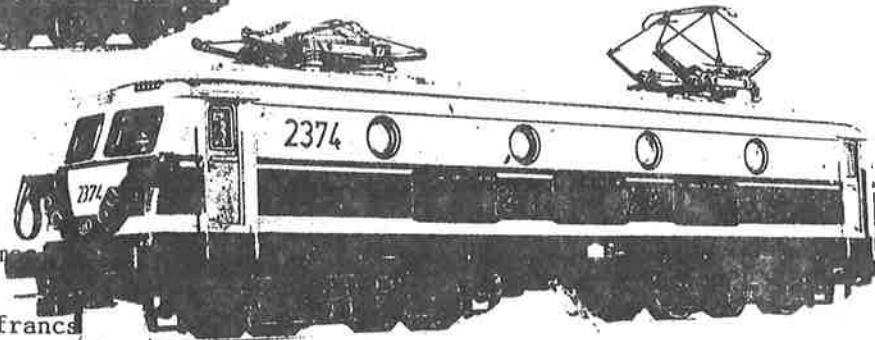

et aussi, pour les ravagés du Nord et de  
l'Est:

Crocodile version verte:

référence 20 8169L S01: 2.750,- francs

### RIVAROSSA

Une locomotive belge. Constructeur: Couillet 1883  
Un rêve pour le raccordé industriel de votre réseau

Référence 1165: 2.995,- francs

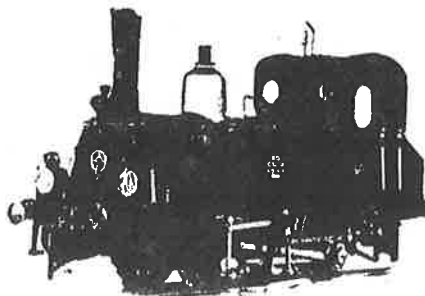

DIMANCHE 3 DECEMBRE 1989

LA LOUVIERE  
HOUDENG-GOEGNIES



# 3<sup>e</sup> BOURSE D' ECHANGE

RUILBEURS

SWAPMEETING

T R A I N S   A U T O S   M A Q U E T T E S   J O U E T S   A N C I E N S

ECOLE COMMUNALE DE LA CHAUSSEE ( À 800 M. DE LA SORTIE AUTOROUTIÈRE )

Bulletin de réservation à remplir et à retourner avant le 25 novembre au CLUB FERROVIAIRE DU CENTRE, chaussée de Mons, 125 à 7160 HAINE ST PIERRE

NOM

PRENOM

Rue

N° Bte

Code postal

Commune

Réserve ... table(s) au prix de 500 BF la table de 2m40 ou 350 BF la demi-table

° je verse .... x 500=... au compte 271-0061822-65 du CLUB FERROVIAIRE DU CENTRE LA LOUVIERE  
x 350

° je joins un chèque barré au nom du C.F.C. de ....FB

° Biffer la mention inutile

Ik reserveer ..... tafel tegen 500 BF voor een 2m40 lange tafel / 350 BF voor een half tafel

I reserve table for the price of 500 BF for a 2m40 tafel/ 350 BF for one half table

° Ik stort ....x 500= BF op nr. 271-0061822-65 van CLUB FERROVIAIRE DU CENTRE LA LOUVIERE/ 350

° I deposit .....x 500= BF on bank account nr 271-0061822-65, of CLUB FERROVIAIRE DU CENTRE LA LOUVIERE/ 350

° Hierbij een cheque ten bate van C.F.C. LA LOUVIERE

° Herewith a cheque to the benefit of c.f.c. LA LOUVIERE

° Niet gewenste doorhale ° Cross unwanted way of payment

L'exposant et un seul accompagnateur seront admis dès 9h15

De exposant door een enkele persoon vergezeld zal vanaf 9uur15

Exhibitor with a single attendant will be admitted from 9.15

Pour tout renseignement

Voor verdere inlichtingen : CLUB FERROVIAIRE DU CENTRE Chaussée de Mons, 125 7160 HAINE ST PIERRE

for further information

064/22.39.43  
064/22.51.23

Les visiteurs seront admis dès 10 heures. P.A.F. visiteurs: 50 BF

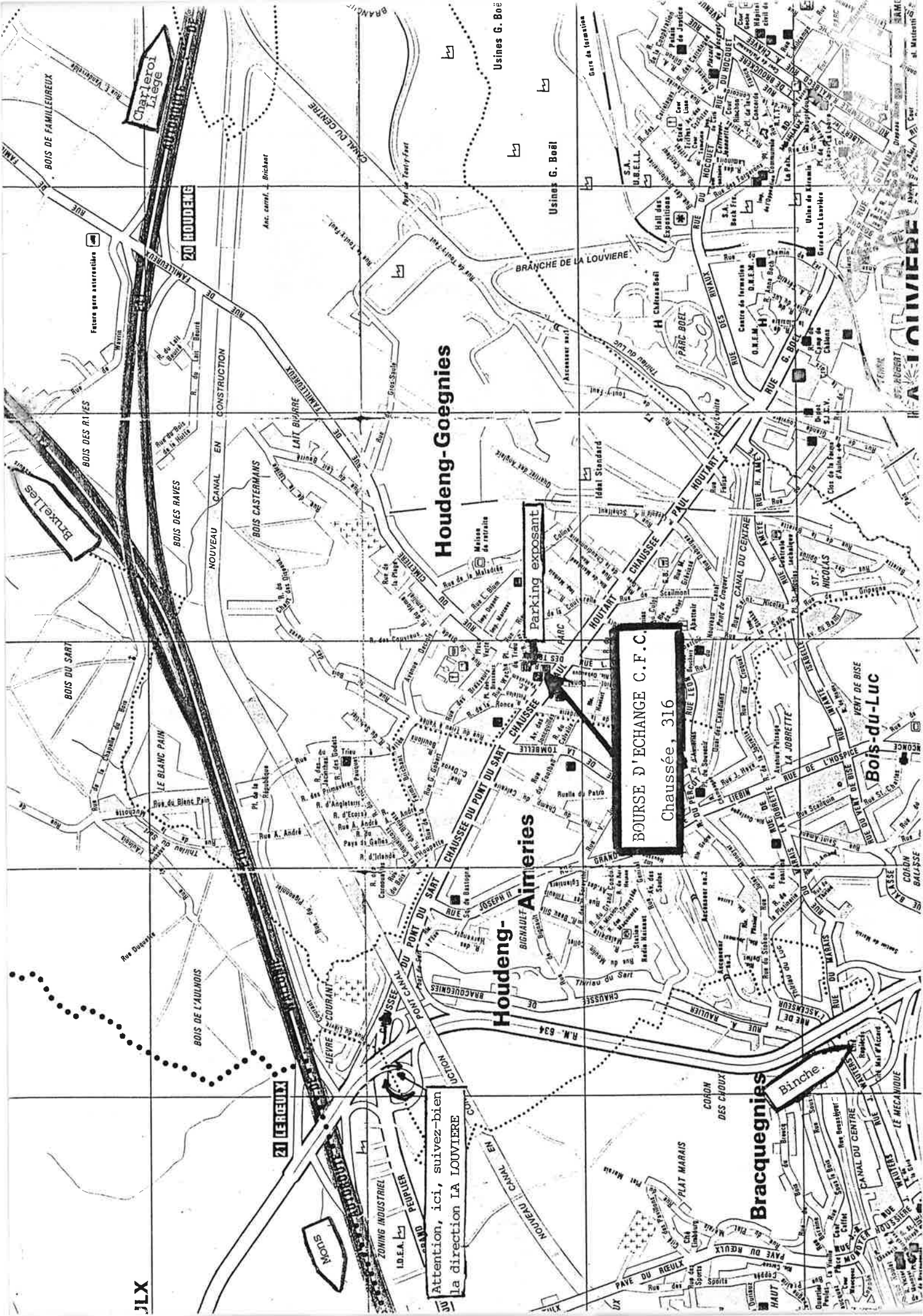

Attention, ici, suivez-bien la direction LA LOUVIERE

**BOURSE D'ECHANGE C.F.C.**  
 Chaussée, 316

Parking exposant

**Houdeng-Goegnies**

**Houdeng-Aimeries**

**Bracquengnies**

**Bois-du-Luc**

BOIS DE FAMILLEUREUX  
 BOIS DES D'AVES  
 BOIS DES RAVES  
 BOIS DU SART  
 LE BLANC PAIN  
 BOIS DE L'ALUHOIS  
 BOIS CASTERMANS  
 LAIT BIARRRE

Usines G. Boël  
 Usines G. Boël

Ferme gare aérocentrale  
 Anc. carref. Brichant

Charleroi-Liège

20 HOUDENG

21 LEREUX

# L'ETOILE DU NORD

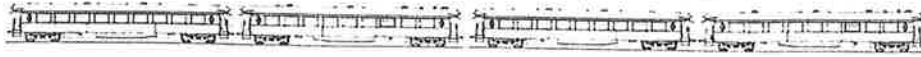

## B O N D E C O M M A N D E

=====

Je soussigné                      Nom                                      Prénom  
   Rue                                      N°                      Bte  
   Code postal                      Commune                                      tél.

commande les articles suivants:

Quantité	numéro référence	Description de l'article (marque et dénomination)	prix à l'unité	total
TOTAL DES ARTICLES				
Frais de port et emballage: 1 loco = 50,- 2 locos et plus: 120,-				
Recommandé, ajouter				80,-
TOTAL				

- montant que je vire aujourd'hui même au compte 063-1375457 de L'ETOILE DU NORD Haine-St-Pierre
- ° j'emporterai le matériel sur place après rendez-vous ( 064/22.39.43 )
  - ° j'emporterai le matériel lors d'une réunion du vendredi soir au C.F.C. La Louviere
  - ° je demande expédition
  - ° biffer les mentions inutiles

Date et signature ( pour les mineurs, signature des parents)

Pour laFRANCE uniquement: paiement par mandat poste international ou par virement au ccp 000-1446019-40 de L'ETOILE DU NORD Chaussée de Mons, 125 B-7160 HAINE-SAINT-PIERRE exprimé en francs belges. La valeur approximative en francs français s'obtient en multipliant nos prix par 0,162  
Nous consulter pour le montant du port.



Encore du belge:  
Version améliorée de  
la S3/6  
Moteur "S-Drive"  
Très fine et super  
détaillée

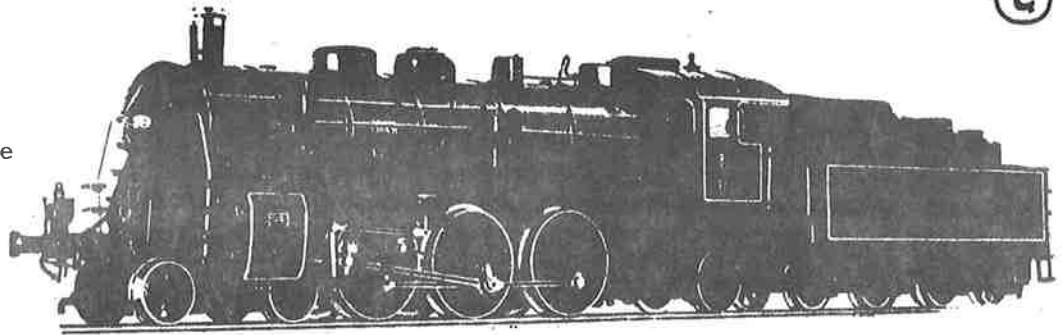

Référence 1377: 7.390,- francs

Référence 1026: les MARKLINISTES ne sont pas oubliés: version 3 r .495,-

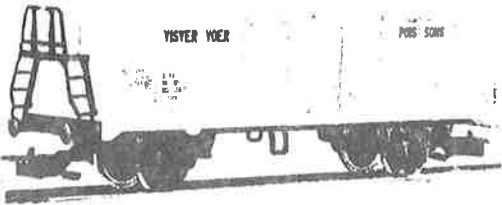

Wagon frigorifique S.N.C.B; référence 2440: 400,- francs

Petite loco. industrielle style de nos "Maurage"  
de la Franco-Belge

Sort du catalogue: référence 114, - <sup>épuisé</sup> 100,- francs

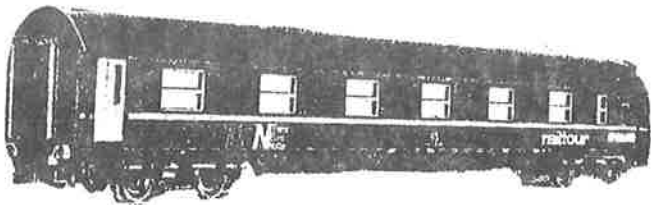
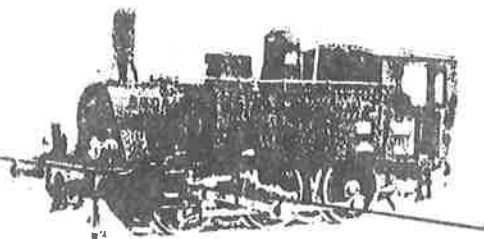

Voiture-lits RAILTOUR prêtées aux F.  
Référence 2456: 890,- francs  
Longueur: 30 cm.

TRIX INTERNATIONAL

Autorail VT 858  
Base excellente pour T. 600 "Eva" S.N.C.B.

Référence 22469: 5.580,- francs

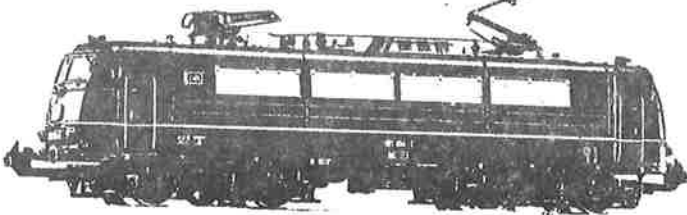
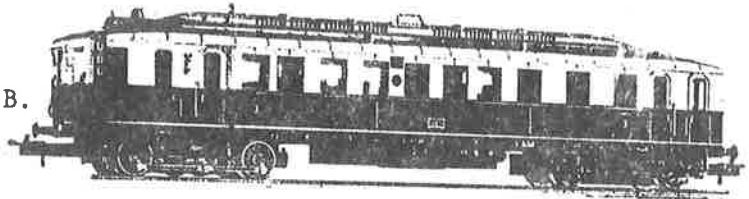

S.N.C.F. locomotive 040 TC  
référence 22413: 4.399,- francs

Locomotive bi-fréquence 181 SNCF/DB  
Référence 22457: 4590,- francs

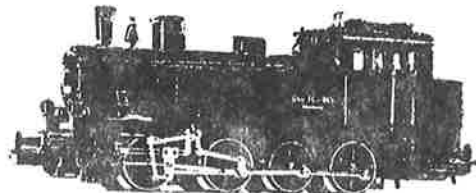

Nos prix sont donnés à titre indicatif sous réserve de modification de la part des fabricants.  
Pour nos clients français, la conversion en F.F. s'obtient en multipliant le prix en F.B. par 0,162

DERNIERE MINUTE: vous pouvez réserver chez nous la locomotive série 20 MATH-TRAINS.  
département vidéo ferroviaire, consultez notre catalogue



No. 10576 BR 57 ÖBB

Base par excellence pour la transformation en type 90 SNCB

4.190,- francs

Version S.N.C.F. 4,190,-

No. 10575 BR 57 SNCF

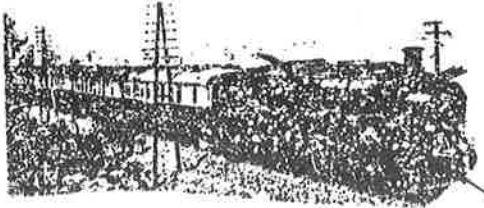
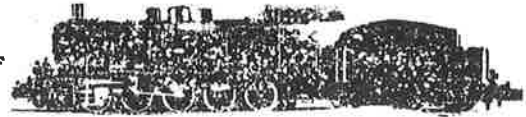

No. 20500 Rheingold par SNCB 4.190,- francs

7.590,- francs

No. 1400 RAe II TEE

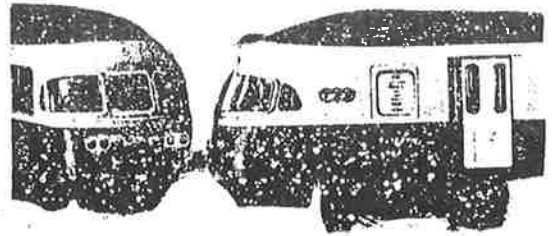

## ET LA SUPERPROMOTION DU MOIS EN RIVAROSS I H.O.

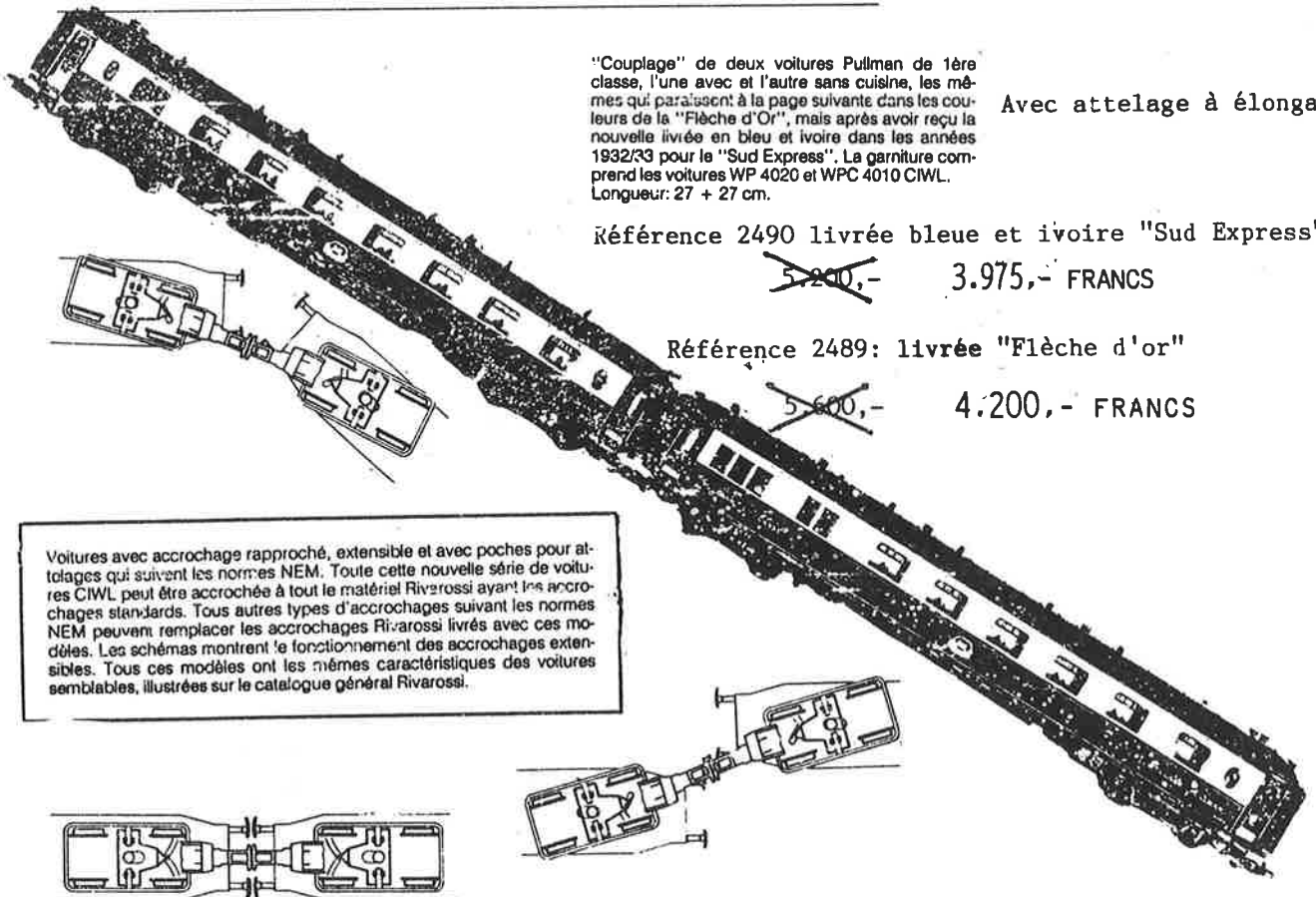

"Couplage" de deux voitures Pullman de 1ère classe, l'une avec et l'autre sans cuisine, les mêmes qui paraissent à la page suivante dans les couleurs de la "Flèche d'Or", mais après avoir reçu la nouvelle livrée en bleu et ivoire dans les années 1932/33 pour le "Sud Express". La garniture comprend les voitures WP 4020 et WPC 4010 CIWL. Longueur: 27 + 27 cm.

Avec attelage à élongatio

Référence 2490 livrée bleu et ivoire "Sud Express"

~~5.200,-~~ 3.975,- FRANCS

Référence 2489: livrée "Flèche d'or"

~~5.600,-~~ 4.200,- FRANCS

Voitures avec accrochage rapproché, extensible et avec poches pour attelages qui suivent les normes NEM. Toute cette nouvelle série de voitures CIWL peut être accrochée à tout le matériel Rivarossi ayant les accrochages standards. Tous autres types d'accrochages suivant les normes NEM peuvent remplacer les accrochages Rivarossi livrés avec ces modèles. Les schémas montrent le fonctionnement des accrochages extensibles. Tous ces modèles ont les mêmes caractéristiques des voitures semblables, illustrées sur le catalogue général Rivarossi.

DERNIERE MINUTE: locomotive série 52 cabine flottante de marque "BRIMA" annoncée pour les prochaines semaines. Prix non encore fixé ( ± 8000/8500 ) Réservation souhaitée.



Pour une plaque de constructeur TUBIZE 2002 année 1922.

Si vous la voyez chez un copain ou si vous la découvrez sur le tapis d'un participant d'une "brocante libre" comme il en fleurit tant, sachez bien que cette plaque a été volée sur le site même de l'atelier de traction de Haine-Saint-Pierre. Amour incontrôlé d'un pseudo-historien ferroviaire ou plus triste: vol banal de bronze; lamentable dans les deux cas!

Plus facile à dénicher que ce qui précède: Les Cahiers CHAPELON n° 3 édités par RAIL MAGAZINE il y a quelques années.

C'est Monsieur André DAGANT, bien connu de tous pour ses prestigieux ouvrages sur notre monde ferroviaire, qui les recherche soit l'original soit une copie. Merci d'avance de l'aider. Vous pouvez lui faire parvenir vos propositions à l'adresse suivante: Monsieur André DAGANT, Le Chêne, 48 à 6530 THUIN tél.: 071/59.10.77.

Toujours de RAIL MAGAZINE et toujours pour Monsieur DAGANT: le n° 121 de mensuel. De même une étude sur DECAUVILLE était annoncée dans le n° 128 de juin 1987, y a-t-il un heureux lecteur qui connaît la chose et qui pourrait la céder ou la photocopier.

**JUSQU'AU DIMANCHE 29 OCTOBRE**

**EXPOSITION**

A l'Ecomusée Régional du Centre (anciens ateliers de Bois-du-Luc, rue Saint-Patrice à Houdeng-Aimeries)

**150 ANS DE CHEMINS DE FER DANS LA REGION DU CENTRE**

**Renseignements : Ecomusée régional du Centre, tél. 064/28.20.00.**

Afin de permettre facilement l'accès au "Musée de la mine" et à "L'Ecomusée du Centre", il a été décidé que, durant la période du 13 mai 1989 au 31 octobre 1989, les trains IR n de la relation Charleroi-Sud - Tournai feront arrêt à Bois-du-Luc :

- les samedis, dimanches et jours fériés : entre 13h15 et 17h30,
- les autres jours : entre 9h15 et 15h30.

**HORAIRES DES TRAINS FAISANT ARRÊT A BOIS-DU-LUC.**

	A	A	A	A				C	C	C
Charleroi-Sud	8.33	9.33	10.33	11.33	12.33	13.33	14.33	15.33	16.33	17.33
Marchiennes-au-Pont	8.37	9.37	10.37	11.37	12.37	13.37	14.37	15.37	16.37	17.37
Roux	8.41	9.41	10.41	11.41	12.41	13.41	14.41	15.41	16.41	17.41
Courcelles-Motte	8.44	9.44	10.44	11.44	12.44	13.44	14.44	15.44	16.44	17.44
Luttre-P-A-C	8.55	9.55	10.55	11.55	12.55	13.55	14.55	15.55	16.55	17.55
Pont-à-Celles	8.58	9.58	10.58	11.58	12.58	13.58	14.58	15.58	16.58	17.58
Gouy-lez-Piéton	9.01	10.01	11.01	12.01	13.01	14.01	15.01	16.01	17.01	18.01
Godarville	9.05	10.05	11.05	12.05	13.05	14.05	15.05	16.05	17.05	18.05
Manage	9.11	10.11	11.11	12.11	13.11	14.11	15.11	16.11	17.11	18.11
La Louvière-Centre	9.21	10.21	11.21	12.21	13.21	14.21	15.21	16.25	17.21	18.21
BOIS-DU-LUC	9.23	10.23	11.23	12.23	13.23	14.23	15.23	16.27	17.23	18.23

	A	A	A	A				C	C
Tournai	8.18	9.18	10.18	11.18	12.18	13.18	14.18	15.18	16.17
Antoing	8.24	9.24	10.24	11.24	12.24	13.24	14.24	15.24	16.23
Péruwels	8.32	9.32	10.32	11.32	12.32	13.32	14.32	15.32	16.31
Blaton	8.38	9.38	10.38	11.38	12.38	13.38	14.38	15.38	16.37
Saint-Ghislain	8.48	9.48	10.48	11.48	12.48	13.48	14.48	15.48	16.46
Quaregnon	8.51	9.51	10.51	11.51	12.51	13.51	14.51	15.51	16.49
Jemappes	8.54	9.54	10.54	11.54	12.54	13.54	14.54	15.54	16.52
Mons	9.01	10.01	11.01	12.01	13.01	14.01	15.01	16.01	17.01
Nimy	9.04	10.04	11.04	12.04	13.04	14.04	15.04	16.06	17.04
Obourg	9.08	10.08	11.08	12.08	13.08	14.08	15.08	16.08	17.08
Havré	9.11	10.11	11.11	12.11	13.11	14.11	15.11	16.11	17.11
Tilieu	9.14	10.14	11.14	12.14	13.14	14.14	15.14	16.14	17.14
Bracquegnies	9.17	10.17	11.17	12.17	13.17	14.17	15.17	16.17	17.17
BOIS-DU-LUC	9.19	10.19	11.19	12.19	13.19	14.19	15.19	16.19	17.19

A supprimé samedis dimanches et jours fériés  
 C circule uniquement samedis, dimanches et jours fériés

## C O U R R I E R D E S L E C T E U R S

PLASTIC WELD: l'ami J-P. HOVEN informe notre lecteur qu'il a trouvé ce type de colle-solvant à MONS, chez un détaillant maquettes plastiques rue de Houdain.

PETIT COLIS ET SNCB: la mésaventure de notre membre louviérois désirant expédier un petit colis ne se renouvellera plus. Vous trouverez inextenso la réponse de Monsieur L. GILLEAUX Chef du Service Presse et des Relations Publiques de la S.N.C.B. que nous remercions vivement de s'être penché sur le problème et de nous le résoudre.

T.A.U., tramways et avenir: un de nos lecteurs nous a fait parvenir en juillet le courrier suivant:

✓ La presse belge a rapporté, il y a quelques semaines, que le projet T.A.U était abandonné, oh coïncidence, sa mise au point vient juste d'être terminée et il devenait, dès 1989, opérationnel et livrable "clef sur porte" après une décennie d'études et d'essais dont entre autres des marches en situation sur un vrai "metro-drome" réalisé à JUMET et que j'ai pu visiter en votre compagnie à JUMET. Quelques jours après, je lis dans l'hebdomadaire français "LA VIE DU RAIL", en son numéro du 22 juin 1989, que le V.A.L. s'importe aux U.S.A. et peut-être aussi à TAIWAN.

Comme un malheur n'arrive jamais seul, au même moment, j'apprends que la promesse de revoir des tramways dans le CENTRE n'était que poudre aux yeux, malgré les investissements déjà réalisés il y a peu dans le domaine de l'infrastructure.

Alors que nos constructeurs disposaient d'un "know how" indiscutable en matière de transport ferré urbain, j'imagine, dans une telle situation, que bientôt nos dernières sociétés tramviaires préféreront recourir au "Tramway Standard Français" ou à Düwag pour renouveler leur parc, si on leur permet encore bien entendu.

Alors que la FRANCE et les ETATS UNIS, pour ne citer que ces deux pays, redécouvrent le tramway, nous l'abandonnons alors même que notre Ministre des Communications crie haro sur les si mauvais automobilistes que nous sommes.

S'agit-il d'une cabale contre les entreprises ferroviaires et les techniques du Sud du pays ou s'agit-il d'une pure coïncidence. Un lecteur plus éclairé pourrait-il m'apporter un début de solution. D'avance merci. "

## A C Q U I S I T I O N S

Une précision à apporter au texte de la page 14 du FERRO-FLASH précédent ( 141 ); "commentaire du Président". En troisième ligne, on peut lire " lorsque la transaction d'achat me fut proposée". Bien sûr, vous l'aviez sans doute compris dans le contexte, il ne s'agissait pas d'un achat mais d'un don effectué par Monsieur DAGANT en faveur de notre association. Le montant dont il était question était celui du premier transport ayant permis la mise à l'abri du matériel à Bastogne.

Il ne reste qu'à espérer une rapide restauration grâce aux bons soins de MM. R. et F. Debliequit qui se sont engagés dans cette voie et que nous attendons impatiemment sur les vestiges de rails entre la Chaussée de Bois-du-Luc et Strépy-Bracquegnies pour une dernière folle descente sur le site vicinal.

Services Généraux  
Relations extérieures

Rue de France 85 - 1070 Bruxelles

Bureaux à 3 min à pied de la gare de Bruxelles-Midi.  
Parking: rue de France 87



Société  
Nationale  
des Chemins  
de fer Belges

Bureau : 04-012  
Section : 50  
Téléphone : 02/525 20 37  
Téléphoniste : 02/525 21 11  
C.C.P. : 000-0001010-40  
T.V.A. : 203 430 576  
Télex : 20 424 berail b  
Téléfax : 02/521 24 79  
Adr. télégraph. : railbel

Monsieur Richard Debliquit  
Editeur responsable du mensuel  
Ferro Flash  
28, rue St Donat  
7070 HOUDENG-GOEGNIES

Votre référence :  
Notre référence : MR/DV  
Annexes :

Bruxelles, le 30 août 1989.

Monsieur,

Concerne : l'article paru dans le n° 141 de Ferro Flash de juillet-août 1989 sur la "SNCB et les petits colis".

Suite à la lecture de l'article dont les références sont mentionnées ci-dessus, notre service SNCB-Colis, a fait prendre les mesures nécessaires afin d'éviter que de telles situations ne se reproduisent.

Nous tenons toutefois à vous signaler que la gare de La Louvière accepte les colis de détail et les expéditions "bureau restant". De plus amples renseignements peuvent être obtenus au numéro 064/22 72 92. Les prises de colis à domicile sont assurées par le centre routier de Charleroi que l'on peut joindre au numéro 071/43 01 29.

Pouvons-nous vous demander d'informer vos lecteurs dans ce sens ?

Nous vous prions d'agréer, Monsieur, l'expression de nos sentiments les plus respectueux.

L. GILLIEAUX

Chef du Service de Presse et des Relations Publiques.

## TOUT BEAU, TOUT NEUF

Le temps radieux de cet été incitant plus au far niente qu'à toute autre chose, les fabricants ne se sont pas bousculés au portillon des nouveautés ces deux derniers mois et, à dire vrai, ont préféré les plaisirs du bain...de couleur. Comme la t.v. de l'été, c'est "repeat" avec:

### L I M A

Série 23 SNCB: on ne les avait pas encore en bleu, c'est chose faite et suite à l'épidémique et rentable collectionnisme infectieuse deux versions " série limitée et spéciale Belgique" c'est à dire la 2383 ( tiens, tiens, elle est célèbre celle-là ) et la 2342. La 2301 étant la troisième machine reprise, elle, dans le catalogue.

Nous restons dans la ligne des dernières 23 sorties, à noter la modification de l'atelier propriétaire: un souci que d'autres devraient partager n'est ce pas ROCO!

Parlant 23, nous avons essayé, avec scepticisme et préjugé défavorable il faut l'avouer, une version courant alternatif 3 rails système Märklin: eh bien ça marche et pas mal du tout. La machine tractait 3 voitures suisses modernes sur un réseau comme seul un Märkliniste peut l'imaginer: elle s'en est tirée plus qu'honorablement.

wagon Taes SNCB: wagon déjà bien connu au catalogue. Il reste encore proche du jouet.

### K L E I N M O D E L B A H N

Elo a revu le lettré pour se présenter en wagon privé Glaverbel et en coffret de 3: 2 Glaverbel + 1 SNCB.

### R O C O

Nouvelle numérotation pour mettre Depaire dans sa poche..."Kangourou" bien sûr.

### J O C A D I S

Le plus courageux des vacances avec une révision complète des copies de

L'autorail S.N.C.V. dorénavant livré avec châssis BEMO et caisse plastique moulé à plat: indéniable, il y a gagné le diable et Preiser et Merten pourront y loger leur production. Une nouveauté aussi: le chandelier à deux ou trois mâtereaux magnifique(s) pièce(s) en laiton photogravé.

Et encore une autre: locomotive métal blanc série 73-74-82

### L I L I P U T

Après une courte interruption, les Villach sont de retour avec des numéros différents.

Un wagon porte conteneurs arrive avec la mention "HAESAERTS"

Eh bien, malgré les vacances, voilà ma page remplie quand même. A la prochaine parution, j'espère avoir beaucoup à raconter car se profilent, au loin, quelques belles et originales pièces: un série<sup>20</sup> chez l'ami Georges MATHU ( elle devrait être au forum, lui aussi d'ailleurs ), une 52 qui flotte de la cabine chez BRIMA, un fourgon Eurofima chez C.M.T. ainsi que la Révolver de MODEL LOCO.

TTZ AKTUEEL n°38

Suivant une tradition bien établie, TTZ AKTUEEL présente pour son numéro d'été un instantané du monde ferroviaire belge. Ce "guide des vacances" reprend d'abord les affectations des engins de la SNCB et leur situation au 1er juin 1989. Ensuite, province par province, il nous fait découvrir les ateliers, les lignes desservies par les engins de ces derniers, les parcours d'engins étrangers et, aussi, les effectifs industriels et ceux préservés par les associations à titre muséologique. En plus si vous voyagez sans boussole, TTZ AKTUEEL vous indique toutes les coordonnées pour retrouver votre remise préférée.

MODEL RAILROADER juin 1989

Régulation de la vitesse par ordinateur. Pour les ravagés d'américanisme: la voie et les détails avoisinant. Remotorisation des engins diesel miniatures

ENTRE-VOIES n°105

Nouvelles gantoises: ligne nouvelle et trolleybus nouveaux. SNCB: ligne 260 sous tension

R.M.F Juillet-août 1989

La gare de Castel-Beynac en H.O...où l'on voit le chef de gare exploiter au 1/87e<sup>2</sup>. Une super-enseigne électronique et bien sûr les pages belges ( gare Vonèche, 2109 Technorame et les transformations 2 rails → 3 rails de la firme Hunerbein )

MODELRAILROADER juillet 1989

M.R. déménage, son éditeur Kalmbach se sent à l'étroit: diable avec 13 titres, on le comprend. Les Nistes gâtés avec un p.n. et un superdétaillage de SW1500. La ruée vers l'or (je donne ce titre à une série d'articles permettant de réaliser de vraies mines d'or "realistics" Le décor urbain.

Tiens, en passant, signalons une page entière de publicité pour la vente Coluzzi chez Christie

CORRESPONDANCE juillet-août 1989

"Spécial RUBAN BLEU" avec nombreux reprint des "LE RAIL" d'avant 1940.

INFO-MODELE juin 1989

Tourisme ferroviaire en Borinage. la ligne vicinale 67

TRAM 2000 30 juin 1989

Mise au point difficile du trolleybus à Gand. 20 trams type 7000 remis en service à la STIB Des voitures motrices intermédiaires pour le métro BXL. Accident et circulations spéciales en Hainaut.

LE VIE DU RAIL 6 juillet

Matières dangereuses: les atouts du rail

LE TRAIN juillet 1989

Les 141TA: réel et miniature. Les Euro City. La 80001 Besquenne. Les arbres Heki? Evolution du matériel à la S.N.C.F. Petite leçon de modélisme..ou un air de déjà lu: LE TRAIN est le cousin germain ( c'est le cas de le dire ) de notre JOURNAL DU CHEMIN DE FER et tout comme dans ce dernier, l'origine outre-Rhin se fait un peu sentir dans les rubriques modélisme Ce mois-ci, numéro pro HEKI!!

MIBA août1989

Seul un curieux wagon trémie automoteur nous a fait frémir ainsi que sa réplique HO.

VOIES FERREES juillet-août 1989 (n.d.)

3 lignes fermées dans les Vosges. Ardennes: les secondaires (pour la petite histoire, ils assuraient la correspondance avec nos vicinaux). Du métrique et de la Decauville électrifiés pour du minerai de fer à 25 km de Metz. Le monde entier veut du tramway! SAUF CENTRE ET CHAR LEROI ajouterons nous. Les rames Talgo en France. SLM reconstruit des locomotives vapeur. Les toits des électrique et transposition en H.O.

L'ESCARBILLE n°34

Les mystères du Kylchap. Le filetage.

LE TRAIN-TRAIN juillet 1989

Acheminement des marchandises entre ports belges et Luxembourg. R.G. pour la 1602 HO

LA VIE DU RAIL 13 juillet 1989

La réalisation de la loco "grandeur réelle" qui remonta les Champs Elyssées. L'Inde sur rail  
 20 juillet: résultats du référendum sur les électriques. Historique du rail  
 27 juillet: " " " " " vapeurs mais quel dommage de ne pas y trouver nos  
 1, 10 ou 12.

COMMUNIQUE DE PRESSE

A l'occasion de l'organisation du Forum FEBELRAIL 1989, le communiqué de presse suivant a été communiqué à la presse locale ( quotidien + toutes boîtes + tv communautaire et radios )

FORUM FEBELRAIL 1989  
 =====

FEBELRAIL, Fédération des associations belges d'Amis du Rail, est un mouvement regroupant les différentes associations à thème ferroviaire quel qu'il soit: chemin de fer réel, touristique, tramway, decauville, train miniature tous écartements. FEBELRAIL représente ces associations au sein du mouvement européen MOROP, mouvement à la base notamment de l'harmonisation et de la standardisation du matériel miniature.

Sur le plan national, FEBELRAIL, par la distribution de son agenda, aide largement la promotion des associations et la diffusion de la culture ferroviaire. Elle est à l'origine aussi des normes temporelles propres à l'histoire du rail en Belgique ainsi que, pour la miniature cette fois, de la normalisation des réseaux modulaires permettant une interconnexion entre différents réseaux de clubs.

Chaque année, FEBELRAIL organise un forum, lieu de rencontre et d'échange par excellence entre les différentes associations membres qui viennent présenter leurs réalisations de l'année mais aussi entre modélistes ou amateurs individuels qui sont cordialement invités à rehausser de leurs travaux cette manifestation.

Cette année, c'est le CLUB FERROVIAIRE DU CENTRE qui organisera le forum le site prestigieux de l'ECOMUSEE DE BOIS-DU-LUC ( atelier de mécanique du charbonnage )

L'occasion de retrouver cette manifestation nationale dans la région du CENTRE ne se renouvellera certainement pas avant une quinzaine d'année. Alors, mordus du rail, modélistes ou simples curieux ne ratez pas cette occasion, vous êtes bienvenus ....et l'entrée est libre le samedi 14 octobre de 10 à 18 heures. Boissons et petite restauration assurées.

Au cours de l'après-midi, à 14 heures débat sur "le train miniature: hobby ou placement" et à 16 heures exposé par M. A. BOMAL sur "la construction des locomotives en 1835".

Pour tout renseignement sur cette manifestation: CLUB FERROVIAIRE DU CENTRE, Chaussée de Mons, 125 à 7160 HAINE-ST-PIERRE 064/22.39.43

Pour tout renseignement sur FEBELRAIL: Boîte postale 44 1040 BRUXELLES-42



### Rail Miniature Mosan - Namur

Association des modélistes ferroviaires

et des amis des chemins de fer de la vallée de la Meuse - Fondée en 1965

Monsieur BRAIBANT Daniel, Rue de la Gare, 98  
 5544, HEER-AGIMONT.

Le Rail Miniature Mosan organise les 21 et 22 octobre prochains son exposition bisannuelle de modélisme ferroviaire dans ses locaux situés au Centre Culturel de Géronsart rue du Trèfle à Jambes.

Dans le cadre de celle-ci, nous prévoyons, l'exploitation des deux réseaux du club, l'un à l'échelle "HO", l'autre modulaire à l'échelle "N", l'installation de réseaux mobiles, de dioramas, de modèles transformés et/ou inédits, à différentes échelles, tant de matériel roulant que de signalisation, bâtiments, etc, exposés dans des virines, sans oublier une bourse d'échange accessible les deux jours.

Le public sera attendu les deux jours entre 10 heures et 18 heures.

La participation de détaillants spécialisés en matériel ferroviaire est assurée ainsi que la présence de délégués de revues bien connues.

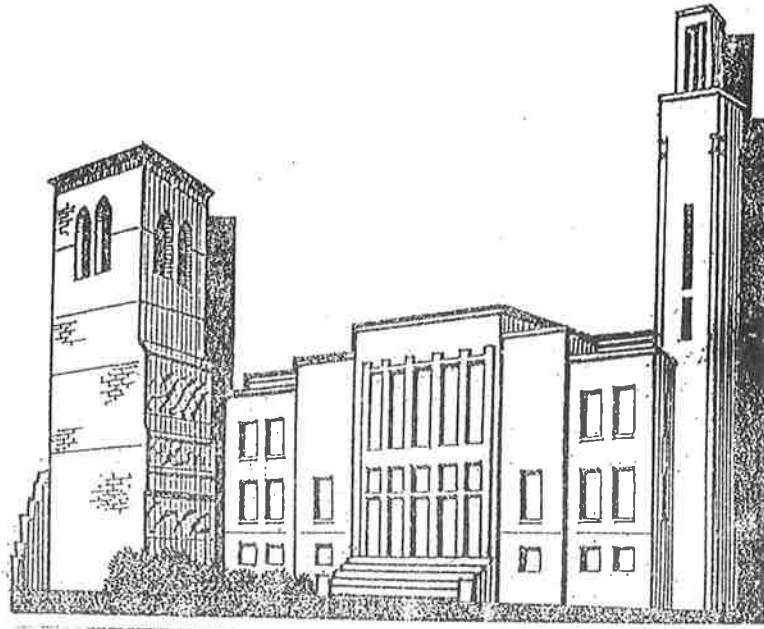

DU 1<sup>er</sup> AU 5 NOVEMBRE 1989  
DE 10 A 18 HEURES.

HOTEL DE VILLE DE  
QUAREGNON

LA COMMUNICATION

EN IMAGES ET MAQUETTES..

AVEC LE CONCOURS DE:  
LA SNCB · LA SNCV · LA POSTE ET  
LA RTT.

ANIMÉE PAR LE CLUB  
FERROVIAIRE DE MONS

P.A.F. 50<sup>F</sup>

*concours de modelisme  
reglement disponible et affiche au local*

EXEMPT DE TIMBRE. ART 198/7

# REMERCIEMENTS

## 'est la fête au Midi vous y verrez...

### Sur les quais:

\* la locomotive à vapeur 29013 et son panache de fumée qui vous rappelleront peut-être la "belle époque"

\* les voitures "long courrier" des trains internationaux: voitures-couchettes et voitures-lits, le wagon-restaurant où vous prendrez peut-être une collation, la voiture à double étage qui transporte votre automobile à l'endroit de votre villégiature

\* le train-école de la signalisation

### Dans le Salon du Midi:

\* les petits trains présentés par les mordus du modélisme. L'accès se fait par le quai 21

### Dans le couloir central:

\* entre les quais 8 et 9, vous pourrez découvrir la maquette d'un projet d'aménagement de la gare de Bruxelles-Midi en fonction du TGV

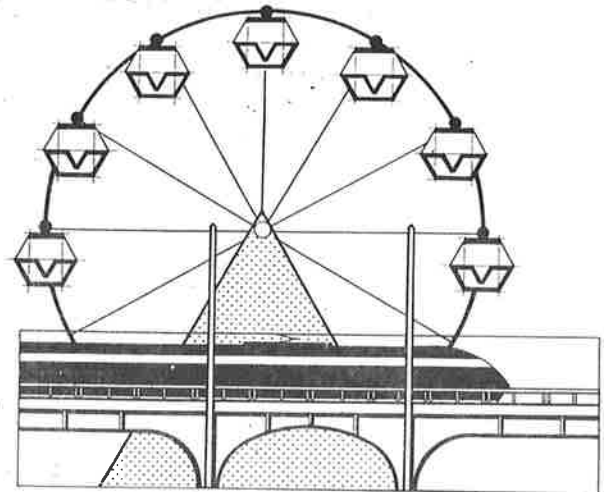

## BRUXELLES-MIDI portes ouvertes

BRUXELLES et LA LOUVIERE, nous y étions beaucoup de monde, beaucoup de membres aussi ayant répondu à notre invitation. Une surprise les attendait: les réservataires ont pu retirer l'ouvrage tant attendu de Phil DAMBLY et ce en toute première.

Ci-contre, le fac-similé de la lettre de remerciements de la SNCB-District Centre. Elle s'adresse à tous les participants qui ont sacrifié une chaude journée à leur passion ferroviaire. Nous nous associons à la S.C.N.B. pour vous remercier de votre présence et de votre soutien.

Votre référence : PO.FBM/89  
Notre référence :  
Annexes :

Bruxelles, le 10 août 1989

Monsieur,

Comme l'an dernier, les journées portes ouvertes à la gare de Bruxelles Midi ont connu un franc succès, tant par la foule qui s'est intéressée aux activités proposées que par la qualité et l'enthousiasme des exposants.

Nous tenons à vous remercier pour votre participation lors de ces journées portes ouvertes et la collaboration que vous apportez ainsi à mieux faire connaître la nouvelle image de marque des Chemins de fer Belges.

District Centre

Avenue Fonsny 47 B - 1060 Bruxelles



Société  
Nationale  
des Chemins  
de fer Belges

Le Directeur de District

J. M. DELANNOY